

SPECYFIKACJA ISTOTNYCH WARUNKÓW ZAMÓWIENIA

(zwana dalej „SIWZ”)

W postępowaniu o udzielenie zamówienia publicznego prowadzonym w trybie przetargu nieograniczonego o wartości szacunkowej poniżej równowartości 135 000 euro

na:

„Dostawę mebli biurowych – Część I i II”

Wspólny Słownik Zamówień (CPV): 39.13.00.00-2

ZAMAWIAJĄCY:

**INSTYTUT PAMIĘCI NARODOWEJ
KOMISJA ŚCIGANIA ZBRODNI PRZECIWKO NARODOWI POLSKIEMU
UL. WOŁOSKA 7, 02-675 WARSZAWA**

I. INFORMACJE O ZAMAWIAJĄCYM (art. 36 ust. 1 pkt 1 Pzp)

1. Nazwa Zamawiającego: **Instytut Pamięci Narodowej – Komisja Ścigania Zbrodni przeciwko Narodowi Polskiemu.**
2. Adres Zamawiającego: **ul. Wołoska 7, 02-675 Warszawa.**
3. NIP Zamawiającego: **525-21-80-487**
4. Strona internetowa Zamawiającego: <http://www.ipn.gov.pl/>
5. Oznaczenie niniejszego postępowania: **BAG-4/17**

II. TRYB UDZIELENIA ZAMÓWIENIA (art. 36 ust. 1 pkt 2 Pzp)

1. Niniejsze postępowanie prowadzone jest w trybie **przetargu nieograniczonego** na podstawie art. 39 ustawy z dnia 29 stycznia 2004 r. Prawo zamówień publicznych (Dz. U. z 2015 r., poz. 2164 z póź. zm.), zwaną dalej Pzp.
2. Wartość szacunkowa zamówienia nie przekracza kwoty określonej w przepisach wydanych na podstawie art. 11 ust. 8 Pzp.

III. OPIS PRZEDMIOTU ZAMÓWIENIA (art. 36 ust. 1 pkt 3 Pzp)

1. Przedmiotem zamówienia jest dostawa mebli biurowych na potrzeby Centrali IPN.
2. Szczegółowy opis przedmiotu zamówienia dla Części I i II zawierają załączniki nr 2.1 i 2.2 do SIWZ.

IV. TERMIN WYKONANIA ZAMÓWIENIA (art. 36 ust. 1 pkt 4 Pzp)

Termin realizacji zamówienia dla Części I i II – 30 dni od daty zawarcia umowy.

V. OPIS CZĘŚCI ZAMÓWIENIA (art. 36 ust. 2 pkt 1 Pzp)

1. Zamówienie zostało podzielone na nw. części:
 - 1) **część I** – wykonanie i dostawa mebli biurowych zgodnie z *opisem przedmiotu zamówienia stanowiącym załącznik nr 2.1 do SIWZ*;
 - 2) **część II** – dostawa krzeseł konferencyjnych i foteli obrotowych zgodnie z *opisem przedmiotu zamówienia stanowiącym załącznik nr 2.2. do SIWZ*.
2. Wykonawca może złożyć ofertę na wszystkie lub na wybraną przez siebie część.

VI. ZAMÓWIENIA WARIANTOWE (art. 36 ust. 2 pkt 4 Pzp)

Zamawiający nie dopuszcza możliwości składania ofert wariantowych.

VII. WARUNKI UCZESTNICTWA W POSTĘPOWANIU ORAZ OPIS SPOSOBU DOKONYWANIA OCENY SPEŁNIANIA TYCH WARUNKÓW (art. 36 ust. 1 pkt 5 Pzp)

1. O udzielenie zamówienia mogą ubiegać się Wykonawcy, którzy (Część I i II):
 - 1) spełniają warunki określone w art. 22 ust. 1 pkt 2 Pzp, a w szczególności posiadają wiedzę i doświadczenie - tj. wykonali w okresie ostatnich trzech lat przed upływem terminu składania ofert, a jeżeli okres prowadzenia działalności jest krótszy – w tym okresie - w zakresie części I: **minimum dwie (2) dostawy mebli biurowych, każda o wartości minimum 25 000,00 zł brutto;**
w zakresie części II: minimum dwie (2) dostawy mebli biurowych, każda o wartości minimum 40 000,00 zł brutto;
 - 2) nie podlegają wykluczeniu z postępowania o udzielenie zamówienia na podstawie art. 24 ust. 1 Pzp oraz ust. 5 pkt 1 Pzp.
2. Ocena spełnienia warunków udziału w postępowaniu zostanie dokonana metodą *spełnia – nie spełnia* w oparciu o dokumenty, oświadczenia i informacje zawarte w ofercie. Z treści załączonych

dokumentów musi jednoznacznie wynikać, że stawiane warunki Wykonawca spełnił. Niespełnienie warunków określonych w ust. 1 skutkować będzie wykluczeniem z postępowania.

Zamawiający może wykluczyć Wykonawcę na każdym etapie postępowania o udzielenie zamówienia.

3. Wykonawca może w celu potwierdzenia spełniania warunków udziału w postępowaniu, w stosownych sytuacjach oraz w odniesieniu do konkretnego zamówienia, lub jego części, polegać na zdolnościach technicznych lub zawodowych lub sytuacji finansowej lub ekonomicznej innych podmiotów, niezależnie od charakteru prawnego łączących go z nim stosunków prawnych. Wykonawca, który polega na zdolnościach lub sytuacji innych podmiotów, musi udowodnić Zamawiającemu, że realizując zamówienie, będzie dysponował niezbędnymi zasobami tych podmiotów, w szczególności przedstawiając zobowiązanie tych podmiotów do oddania mu do dyspozycji niezbędnych zasobów na potrzeby realizacji zamówienia.
4. Zamawiający informuje, iż na podstawie art. 24 aa ustawy Pzp najpierw dokona oceny ofert, a następnie zbada, czy Wykonawca, którego oferta została oceniona jako najkorzystniejsza, nie podlega wykluczeniu oraz spełnia warunki udziału w postępowaniu.

VIII. PODSTAWY WYKLUCZENIA (art. 36 ust. 1 pkt 5 a Pzp)

1. Z postępowania o udzielenie zamówienia Zamawiający wykluczy Wykonawcę na podstawie art. 24 ust. 1 oraz ust. 5 pkt 1 Pzp tj. Wykonawcę w stosunku do którego otwarto likwidację, w zatwierdzonym przez sąd układzie w postępowaniu restrukturyzacyjnym jest przewidziane zaspokojenie wierzycieli przez likwidację jego majątku lub sąd zarządził likwidację jego majątku w trybie art. 332 ust. 1 ustawy z dnia 15 maja 2015 r. – Prawo restrukturyzacyjne (Dz. U. z 2015 r. poz. 978, 1259, 1513, 1830 i 1844 oraz z 2016 r. poz. 615) lub którego upadłość ogłoszono, z wyjątkiem Wykonawcy, który po ogłoszeniu upadłości zawarł układ zatwierdzony prawomocnym postanowieniem sądu, jeżeli układ nie przewiduje zaspokojenia wierzycieli przez likwidację majątku upadłego, chyba że sąd zarządził likwidację jego majątku w trybie art. 366 ust. 1 ustawy z dnia 28 lutego 2003 r. – Prawo upadłościowe (Dz. U. z 2015 r. poz. 233, 978, 1166, 1259 i 1844 oraz z 2016 r. poz. 615).
2. Wykonawca, który podlega wykluczeniu na podstawie art. 24 ust. 1 pkt 13 i 14 oraz 16–20 lub ust. 5, ustawy Pzp może przedstawić dowody na to, że podjęte przez niego środki są wystarczające do wykazania jego rzetelności, w szczególności udowodnić naprawienie szkody wyrządzonej przestępstwem lub przestępstwem skarbowym, zadośćuczynienie pieniężne za doznaną krzywdę lub naprawienie szkody, wyczerpujące wyjaśnienie stanu faktycznego oraz współpracę z organami ścigania oraz podjęcie konkretnych środków technicznych, organizacyjnych i kadrowych, które są odpowiednie dla zapobiegania dalszym przestępstwom lub przestępstwom skarbowym lub nieprawidłowemu postępowaniu wykonawcy. Przepisu zdania pierwszego nie stosuje się, jeżeli wobec wykonawcy, będącego podmiotem zbiorowym, orzeczono prawomocnym wyrokiem sądu zakaz ubiegania się o udzielenie zamówienia oraz nie upłynął określony w tym wyroku okres obowiązywania tego zakazu.
3. Wykonawca nie podlega wykluczeniu, jeżeli Zamawiający, uwzględniając wagę i szczególne okoliczności czynu wykonawcy, uzna za wystarczające dowody przedstawione na podstawie art. 24 ust. 8 ustawy Pzp.
4. W przypadkach, o których mowa w art. 24 ust. 1 pkt 19 ustawy Pzp, przed wykluczeniem Wykonawcy, Zamawiający zapewnia temu Wykonawcy możliwość udowodnienia, że jego udział w przygotowaniu postępowania o udzielenie zamówienia nie zakłóci konkurencji.
5. Wykonawca, w terminie 3 dni od dnia zamieszczenia na stronie internetowej informacji, o której mowa w art. 86 ust. 5, **przekazuje Zamawiającemu oświadczenie o przynależności lub braku przynależności do tej samej grupy kapitałowej**, o której mowa w art. 24 ust. 1 pkt 23. Wraz ze złożeniem oświadczenia, wykonawca może przedstawić dowody, że powiązania z innym Wykonawcą nie prowadzą do zakłócenia konkurencji w postępowaniu o udzielenie zamówienia.

IX. WYKAZ OŚWIADCZEŃ LUB DOKUMENÓW, JAKIE MAJĄ DOSTARCZYĆ WYKONAWCY W CELU POTWIERDZENIA SPEŁNIENIA WARUNKÓW UDZIAŁU W POSTĘPOWANIU (art. 36 ust. 1 pkt 6 Pzp) ORAZ OŚWIADCZEŃ LUB DOKUMENTÓW POTWIERDZAJĄCYCH, ŻE OFEROWANE USŁUGI ODPOWIADAJĄ WYMAGANIOM OKREŚLONYM PRZEZ ZAMAWIAJĄCEGO

1. W celu potwierdzenia spełnienia warunków udziału w niniejszym postępowaniu o udzielenie zamówienia publicznego Wykonawca dołącza do **Formularza ofertowego - oświadczenie o spełnieniu warunków z art. 22 ust. 1 pkt 2 Pzp** - zgodne ze wzorem stanowiącym załącznik nr 3 do SIWZ.
2. Wykonawca, którego oferta została najwyżej oceniona zostanie wezwany do złożenia na potwierdzenie spełnienia warunków udziału w postępowaniu:

(w zakresie części I) wykazu minimum dwóch (2) dostaw mebli biurowych każda o wartości minimum 25 000,00 zł brutto;

(w zakresie części II) minimum dwóch (2) dostaw mebli biurowych każda o wartości minimum 40 000,00 zł brutto

– wykonanych w okresie ostatnich trzech lat przed upływem terminu składania ofert, a jeżeli okres prowadzenia działalności jest krótszy – to w tym okresie, z podaniem ich wartości, przedmiotu, dat wykonania i podmiotów na rzecz których dostawy zostały wykonane **wraz z dowodami czy zostały wykonane należycie** (wg załącznika nr 5 do SIWZ).

Dowodami, o których mowa powyżej, zgodnie z Rozporządzeniem Prezesa Rady Ministrów z dnia 26 lipca 2016 r w sprawie rodzajów dokumentów, jakich może żądać zamawiający od wykonawcy w postępowaniu o udzielenie zamówienia, są referencje bądź inne dokumenty wystawione przez podmioty, na rzecz którego dostawy były wykonane a w przypadku świadczeń okresowych lub ciągłych są wykonywane, a jeżeli z uzasadnionej przyczyny o obiektywnym charakterze Wykonawca nie jest w stanie uzyskać tych dokumentów – oświadczenie Wykonawcy. W przypadku świadczeń okresowych lub ciągłych nadal wykonywanych referencje bądź inne dokumenty potwierdzające ich należyte wykonanie powinny być wydane nie wcześniej niż 3 miesiące przed upływem terminu składania ofert albo wniosków o dopuszczenie do udziału w postępowaniu.

3. W celu wykazania braku podstaw do wykluczenia z postępowania w okolicznościach, o których mowa w art. 24 ust. 1 oraz ust. 5 pkt 1 Pzp, Wykonawca dołącza do **Formularza ofertowego** (załącznik nr 1.1, 1.2 do SIWZ) **oświadczenie o braku podstaw do wykluczenia z postępowania** o udzielenie zamówienia w okolicznościach, o których mowa w art. 24 ust. 1 oraz ust. 5 pkt 1 Pzp - zgodne ze wzorem stanowiącym załącznik nr 4 do SIWZ (Część I i II).
4. **W celu potwierdzenia braku podstaw wykluczenia wykonawcy z udziału w postępowaniu Zamawiający wezwie Wykonawcę, którego oferta zostanie najwyżej oceniona do złożenia odpisu z właściwego rejestru, lub z centralnej ewidencji i informacji o działalności gospodarczej jeżeli odrębne przepisy wymagają wpisu do rejestru lub ewidencji, w celu wykazania braku podstaw do wykluczenia w oparciu o art. 24 ust. 5 pkt 1 Pzp.** Wykonawca nie jest obowiązany do złożenia oświadczeń lub dokumentów potwierdzających okoliczności, o których mowa w art. 25 ust. 1 pkt 1 i 3, jeżeli zamawiający posiada oświadczenia lub dokumenty dotyczące tego wykonawcy lub może je uzyskać za pomocą bezpłatnych i ogólnodostępnych baz danych, w szczególności rejestrów publicznych w rozumieniu ustawy z dnia 17 lutego 2005 r. o informatyzacji działalności podmiotów realizujących zadania publiczne (Dz. U. z 2014 r. poz. 1114 oraz z 2016 r. poz. 352).
5. Na żądanie Zamawiającego, Wykonawca, który zamierza powierzyć wykonanie części zamówienia podwykonawcom, w celu braku istnienia wobec nich podstaw wykluczenia z udziału w postępowaniu zamieszcza informacje o niepodleganiu wykluczeniu podwykonawców w dokumentach, o których mowa w ust. 1 oraz w ust. 3.
6. Dokument wchodzący w skład oferty wymieniony w ust. 4 może być przedstawiony w formie oryginału lub poświadczony za zgodność z oryginałem kopii, a pozostałe dokumenty w formie oryginałów. Zgodność z oryginałem wszystkich kopii dokumentów wchodzących

w skład oferty musi być potwierdzona przez przedstawiciela Wykonawcy lub pełnomocnika (zgodnie z dokumentem określającym status prawny Wykonawcy lub dołączonym do oferty pełnomocnictwem).

Wykonawca nie jest zobowiązany do złożenia oświadczeń lub dokumentów potwierdzających okoliczności, o których mowa w art. 25 ust. 1 pkt 1 i 3, jeżeli Zamawiający posiada oświadczenia lub dokumenty dotyczące tego Wykonawcy lub może je uzyskać za pomocą bezpłatnych i ogólnodostępnych baz danych, w szczególności rejestrów publicznych w rozumieniu ustawy z dnia 17 lutego 2005 r. o informacji działalności podmiotów realizujących zadania publiczne (Dz. U. z 2014 r. poz. 1114 oraz z 2016 r. poz. 352).

7. Jeżeli Wykonawca ma siedzibę lub miejsce zamieszkania poza terytorium Rzeczypospolitej Polskiej zamiast dokumentu, o którym mowa w ust. 4 - składa dokument wystawiony w kraju, w którym ma miejsce zamieszkania lub siedzibę, potwierdzający odpowiednio, że posiada uprawnienia do wykonywania działalności związanej z przedmiotem zamówienia.
8. Jeżeli w miejscu zamieszkania osoby lub w kraju, w którym Wykonawca ma siedzibę lub miejsce zamieszkania, nie wydaje się dokumentu, o którym mowa powyżej, zastępuje się go dokumentem zawierającym oświadczenie, w którym określa się także osoby uprawnione do reprezentacji Wykonawcy, złożone przed właściwym organem sądowym, administracyjnym albo organem samorządu zawodowego lub gospodarczego odpowiednio kraju miejsca zamieszkania osoby lub kraju, w którym Wykonawca ma siedzibę lub miejsce zamieszkania, lub przed notariuszem.
9. Zgodnie z treścią art. 26 ust. 3 oraz 3a Pzp, Zamawiający wzywa Wykonawców, którzy w określonym terminie nie złożyli wymaganych przez Zamawiającego oświadczeń lub dokumentów, o których mowa w art. 25 ust. 1 Pzp, lub którzy nie złożyli pełnomocnictw, albo którzy złożyli wymagane przez Zamawiającego oświadczenia i dokumenty, o których mowa w art. 25 ust. 1 Pzp, zawierające błędy lub którzy złożyli wadliwe pełnomocnictwa, do ich złożenia w wyznaczonym terminie, chyba że mimo ich złożenia oferta Wykonawcy podlega odrzuceniu albo konieczne byłoby unieważnienie postępowania. Zamawiający wzywa także, w wyznaczonym przez siebie terminie, do złożenia wyjaśnień dotyczących oświadczeń lub dokumentów, o których mowa powyżej, nie później niż w dniu wyznaczonym przez Zamawiającego jako termin uzupełnienia oświadczeń lub dokumentów.
10. Zamawiający wzywa także, w wyznaczonym przez siebie terminie, do złożenia wyjaśnień dotyczących oświadczeń lub dokumentów, o których mowa powyżej, nie później niż w dniu wyznaczonym przez Zamawiającego jako termin uzupełnienia oświadczeń lub dokumentów.

X. INFORMACJA O SPOSOBIE POROZUMIEWANIA SIĘ ZAMAWIAJĄCEGO Z WYKONAWCAMI ORAZ PRZEKAZYWANIU OŚWIADCZEŃ I DOKUMENTÓW, A TAKŻE WSKAZANIE OSÓB UPRAWNIONYCH DO POROZUMIEWANIA SIĘ Z WYKONAWCAMI (art. 36 ust. 1 pkt 7 Pzp)

1. Porozumiewanie się Zamawiającego z Wykonawcami odbywa się drogą pisemną z dopuszczeniem możliwości przekazywania oświadczeń, wniosków, zawiadomień i informacji za pomocą faxu lub maila. Numer faxu Zamawiającego: **(022) 581-88-14**. Adres mailowy: wzp@ipn.gov.pl
2. Każda ze stron na żądanie drugiej niezwłocznie potwierdza pisemnie treść dokumentu przekazanego faksem lub mailem.
3. Zamawiający wymaga, aby wszelkie pisma związane z udzielanym zamówieniem publicznym były opatrzone numerem sprawy: **BAG-4/17**.
4. Korespondencję uważa się za doręczoną z chwilą, gdy doszła ona do Zamawiającego w taki sposób, że mógł zapoznać się z jej treścią.
5. Osobą uprawnioną do kontaktu z Wykonawcami jest: Magdalena Kalinowska-Smolarek.

XI. WYMAGANIA DOTYCZĄCE WADIUM (art. 36 ust. 1 pkt 8 Pzp)

1. Każdy Wykonawca zobowiązany jest wnieść wadium w wysokości:

Dla Części I – **800,00 zł brutto** (słownie: osiemset złotych i 00/100).

Dla Części II – **2000,00 zł brutto** (słownie: dwa tysiące złotych i 00/100)

2. Forma wadium:

Wadium może być wniesione wyłącznie w następujących formach:

- 1) pieniądzu,
- 2) poręczeniach bankowych lub poręczeniach spółdzielczej kasy oszczędnościowo- kredytowej, z tym że poręczenie kasy jest zawsze zobowiązaniem pieniężnym,
- 3) gwarancjach bankowych,
- 4) gwarancjach ubezpieczeniowych,
- 5) w poręczeniach udzielanych przez podmioty, o których mowa w art. 6b ust. 5 pkt 2 ustawy z dnia 9 listopada 2000 r. o utworzeniu Polskiej Agencji Rozwoju Przedsiębiorczości (Dz. U. z 2014 r. poz. 1804 oraz 2015 r. poz. 978 i 1240).

Wszelkie rozliczenia związane z realizacją zamówienia publicznego którego dotyczy niniejsza SIWZ dokonywane będą wyłącznie w złotych polskich (PLN).

Wadium wnoszone w innej niż pieniądź formie musi posiadać ważność co najmniej do końca terminu związania Wykonawcy złożoną przez niego ofertą.

3. Miejsce i sposób wniesienia wadium.

Wadium wnoszone w pieniądzu należy przelać na rachunek Zamawiającego:

NBP O/O w Warszawie 26 1010 1010 0092 9213 9120 1000.

Zaleca się, aby w treści przelewu Wykonawcy wpisali numer NIP.

Wadium wnoszone w innych dopuszczonych przez Zamawiającego formach należy złożyć w oryginale w pokoju nr 405 Biura Budżetu i Finansów w budynku IPN przy ul. Wołoskiej 7, a do oferty dołączyć kopię dokumentu posiadającą potwierdzenie złożenia dokonane przez osobę przyjmującą dokument.

4. Termin wniesienia wadium.

Wadium należy wnieść przed upływem terminu składania ofert, przy czym wniesienie wadium w pieniądzu za pomocą przelewu bankowego Zamawiający będzie uważał za **skuteczne tylko wówczas gdy przed upływem terminu składania ofert** kwota wniesionego wadium będzie na koncie bankowym Zamawiającego. Zaleca się, aby kopię dowodu wniesienia wadium załączyć do oferty.

5. Pozostałe informacje dotyczące wadium Zamawiający niezwłocznie zwraca wadium zgodnie z zasadami określonymi w art. 46 ust.1, 1a i 2 ustawy Pzp.

Zamawiający żąda ponownego wniesienia wadium przez Wykonawców, którym zwrócono wadium na podstawie art. 46 ust. 3, jeżeli w wyniku rozstrzygnięcia odwołania jego oferta została wybrana jako najkorzystniejsza. Wykonawca wnosi wadium w terminie określonym przez Zamawiającego.

Zamawiający zatrzymuje wadium na zasadach określonych w art.46 ust.4a i 5 ustawy Prawo zamówień publicznych.

XII. TERMIN ZWIĄZANIA OFERTĄ (art. 36 ust. 1 pkt 9 Pzp)

1. Wykonawca pozostaje związany złożoną ofertą przez **30 dni**.

2. Bieg terminu związania ofertą rozpoczyna się wraz z upływem terminu składania ofert.

3. Wykonawca samodzielnie lub na wniosek Zamawiającego może przedłużyć termin związania

ofercą, z tym że Zamawiający może tylko raz, co najmniej na 3 dni przed upływem terminu związania ofertą, zwrócić się do wykonawców o wyrażenie zgody na przedłużenie tego terminu o oznaczony okres, nie dłuższy jednak niż 60 dni.

XIII. OPIS SPOSOBU PRZYGOTOWANIA OFERTY (art. 36 ust. 1 pkt 10 Pzp)

1. Warunki ogólne:

- 1) każdy Wykonawca może złożyć tylko jedną ofertę w języku polskim po dokładnym zapoznaniu się z niniejszą SIWZ - złożenie większej liczby ofert lub oferty zawierającej rozwiązania alternatywne lub oferty wariantowej spowoduje odrzucenie wszystkich ofert złożonych przez danego Wykonawcę;
- 2) ofertę należy przygotować według wymagań określonych w niniejszej SIWZ oraz zgodnie ze wzorem formularza ofertowego stanowiącym załączniki nr 1.1 oraz 1.2 do SIWZ;
- 3) oferta musi być podpisana przez osoby upoważnione do reprezentowania Wykonawcy i zaciągania w jego imieniu zobowiązań finansowych w wysokości odpowiadającej co najmniej cenie oferty;
- 4) pełnomocnictwo osób podpisujących ofertę do reprezentowania Wykonawcy, zaciągania w jego imieniu zobowiązań finansowych w wysokości odpowiadającej co najmniej cenie oferty oraz podpisania oferty musi bezpośrednio wynikać z dokumentów dołączonych do oferty; oznacza to, że jeżeli pełnomocnictwo takie nie wynika wprost z dokumentu stwierdzającego status prawny Wykonawcy (odpisu z właściwego rejestru), to do oferty należy dołączyć **oryginał pełnomocnictwa lub uwierzytelnioną notarialnie jego kopię**, wystawionego na reprezentanta Wykonawcy przez osoby do tego upoważnione;
- 5) wszelkie pełnomocnictwa załączone do oferty powinny być w formie oryginału lub poświadczonych notarialnie kopii;
- 6) żadne dokumenty wchodzące w skład oferty, w tym również te przedstawiane w formie oryginałów, nie podlegają zwrotowi przez Zamawiającego;
- 7) Wykonawca ponosi wszelkie koszty związane z przygotowaniem i złożeniem oferty;
- 8) podana w ofercie cena ofertowa brutto musi zawierać wszelkie koszty, jakie poniesie Wykonawca z tytułu należytej, zgodnej z załączonym wzorem umowy oraz zgodnej z obowiązującymi przepisami realizacji przedmiotu zamówienia.
- 9) w przypadku, gdyby oferta zawierała informacje stanowiące tajemnicę przedsiębiorstwa w rozumieniu art. 11 ust. 4 ustawy z dnia 16 kwietnia 1993 r. o zwalczaniu nieuczciwej konkurencji (Dz. U. z 2003 r., Nr 153, poz. 1503 z późn. zm.), Wykonawca, winien w sposób nie budzący wątpliwości zastrzec, które z zawartych w ofercie informacji stanowią tajemnicę przedsiębiorstwa i oznaczyć klauzulą: „DOKUMENTY ZASTRZEŻONE – TAJEMNICA PRZEDSIĘBIORSTWA”. Zaleca się wydzielenie tych informacji w złożonej ofercie. **Wykonawca nie później niż w terminie składania ofert musi wykazać, iż zastrzeżone informacje stanowią tajemnicę przedsiębiorstwa.**

2. Warunki dotyczące Wykonawców wspólnie ubiegających się o zamówienie:

- 1) oferta musi być podpisana w taki sposób, by prawnie zobowiązywała wszystkich Wykonawców występujących wspólnie;
- 2) w odniesieniu do wymagań postawionych przez Zamawiającego, każdy z Wykonawców wspólnie składających ofertę musi oddzielnie udokumentować, że nie podlega wykluczeniu na podstawie art. 24 ust. 1 oraz ust. 5 pkt 1 Pzp, tj. przedstawić oświadczenie wymienione w rozdz. IX SIWZ ust. 3. Ponadto każdy z Wykonawców składa dokument wymieniony w rozdz. IX SIWZ ust. 4. W odniesieniu do pozostałych dokumentów Wykonawcy wspólnie składający ofertę mogą złożyć jeden wspólny dokument;
- 3) wykonawcy występujący wspólnie winni ustanowić pełnomocnika (lidera) do reprezentowania ich w postępowaniu o udzielenie niniejszego zamówienia lub

reprezentowania ich w postępowaniu i zawarciu umowy o udzielenie przedmiotowego zamówienia publicznego. Umocowanie może wynikać z dołączonej do oferty umowy konsorcjum lub odrębnego dokumentu (oświadczenia);

- 4) wszelka korespondencja prowadzona będzie wyłącznie z pełnomocnikiem (liderem);
- 5) wypełniając formularz ofertowy, składając oświadczenia, jak również wypełniając inne dokumenty powołujące się na „Wykonawcę”, w miejscu np. nazwa i adres Wykonawcy należy wpisać dane wszystkich Wykonawców wspólnie ubiegających się o zamówienie.

3. Forma przygotowania oferty:

- 1) oferta winna być napisana czytelnie i trwałą techniką w języku polskim na maszynie do pisania, komputerze lub ręcznie długopisem lub nieścieralnym atramentem;
- 2) we wszystkich przypadkach, gdzie jest mowa o pieczętkach, Zamawiający dopuszcza złożenie czytelnego zapisu o treści pieczęci, np.: nazwa Wykonawcy, siedziba lub czytelny podpis w przypadku pieczęci imiennej;
- 3) wszelkie zmiany w treści oferty (poprawki, przekreślenia, itp.) muszą być parafowane i datowane przez osobę lub osoby podpisujące ofertę;
- 4) zaleca się, aby wszystkie strony oferty były kolejno ponumerowane i parafowane;
- 5) zaleca się, aby cała oferta była trwale spięta;
- 6) ofertę należy złożyć w nieprzezroczystej, zabezpieczonej przed otwarciem kopercie;
- 7) kopertę należy opisać następująco:

**INSTYTUT PAMIĘCI NARODOWEJ
KOMISJA ŚCIGANIA ZBRODNI PRZECIWKO NARODOWI POLSKIEMU
UL. WOŁOSKA 7, 02-675 WARSZAWA**

OFERTA NA:

**„Dostawę mebli biurowych
– Cześć**”

NIE OTWIERAĆ PRZED DNIEM 10.02.2017 R., GODZ. 10.15

- 8) opakowanie oferty musi być opatrzone pełną nazwą i dokładnym adresem Wykonawcy składającego ofertę: (*ulica, numer lokalu, miejscowość, numer kodu pocztowego*).

4. Zmiana lub wycofanie złożonej oferty (art. 84 ust.1 Pzp):

- 1) wykonawca może wprowadzić zmiany lub wycofać złożoną przez siebie ofertę;
- 2) zmiany lub wycofanie złożonej oferty są skuteczne tylko wówczas gdy, zostały dokonane przed upływem terminu składania ofert;
- 3) zmiany, poprawki lub modyfikacje złożonej oferty muszą być złożone w miejscu i według zasad obowiązujących przy składaniu oferty;
- 4) odpowiednio opisaną kopertę zawierającą zmiany należy dodatkowo opatrzyć dopiskiem "ZMIANA";
- 5) wycofanie złożonej oferty następuje poprzez złożenie pisemnego powiadomienia podpisanego przez uprawnionego przedstawiciela Wykonawcy;
- 6) powiadomienie należy złożyć w miejscu i według zasad obowiązujących przy składaniu oferty;
- 7) odpowiednio opisaną kopertę zawierającą powiadomienie należy dodatkowo opatrzyć dopiskiem "WYCOFANIE".

XIV. MIEJSCE ORAZ TERMIN SKŁADANIA I OTWARCIA OFERT (art. 36 ust. 1 pkt 11 Pzp)

1. Ofertę należy złożyć w Centrali Zamawiającego: ul. Wołoska 7, 02-675 Warszawa, Kancelaria Ogólna, do dnia 10.02.2017 r., godz. 10.00.
2. W przypadku złożenia oferty po terminie, Zamawiający niezwłocznie zwraca ofertę, która została złożona po terminie.
3. Publiczne otwarcie ofert nastąpi w Centrali Zamawiającego w Warszawie przy ul. Wołoskiej 7 w Wydziale Zamówień Publicznych, w dniu 10.02.2017 r., godz. 10.15.
4. Z uwagi na ograniczony wstęp do budynku, osoby które zechcą uczestniczyć w sesji otwarcia ofert, zobowiązane będą okazać dowód tożsamości w celu wystawienia stosownych przepustek – jest to warunek konieczny udziału w sesji otwarcia ofert. Osoby zainteresowane powinny oczekiwać na przedstawiciela Zamawiającego na parterze budynku.

XV. OPIS SPOSOBU OBLICZENIA CENY (art. 36 ust. 1 pkt 12 Pzp)

1. Cenę brutto oferty należy wyliczyć zgodnie z ustawą z dnia 11 marca 2004 r. o podatku od towarów i usług (Dz. U. z 2004 r. Nr 54, poz. 535 ze zm.).
2. Cena oferty musi wynikać z Formularza ofertowego (wzór formularza stanowi Załącznik nr 1.1, 1.2 do SIWZ) i obejmować wszystkie koszty wykonania przedmiotu zamówienia określonego w Opisie przedmiotu zamówienia, w tym: cenę przedmiotu umowy, cenę opakowań, cła, koszty transportu, ubezpieczenia, rozładunku, wniesienia w miejsce wskazane przez Zamawiającego, montaż w miejscu wskazanym przez Zamawiającego, zysk Wykonawcy, wymagane przepisami prawa obciążenia fiskalne oraz wszystkie koszty związane z realizacją przedmiotu zamówienia.
3. Cena oferty powinna zostać wyrażona cyfrowo i słownie.
4. Cenę oferty należy podać w złotych polskich do dwóch miejsc po przecinku. Wszelkie rozliczenia dotyczące realizacji zamówienia dokonywane będą w złotych polskich.
5. W przypadku Wykonawców zagranicznych składających ofertę w niniejszym postępowaniu Zamawiający doliczy do ceny oferty podatek od towarów i usług, który miałby obowiązek wpłacić zgodnie z obowiązującymi przepisami.
6. Jeżeli złożono ofertę, której wybór prowadziłby do powstania u Zamawiającego obowiązku podatkowego zgodnie z przepisami o podatku od towarów i usług, Zamawiający w celu oceny takiej oferty dolicza do przedstawionej w niej ceny podatek od towarów i usług, który miałby obowiązek rozliczyć zgodnie z tymi przepisami. Wykonawca, składając ofertę, informuje Zamawiającego, czy wybór oferty będzie prowadzić do powstania u Zamawiającego obowiązku podatkowego, wskazując nazwę (rodzaj) towaru lub usługi, których dostawa lub świadczenie będzie prowadzić do jego powstania, oraz wskazując ich wartość bez kwoty podatku.

XVI. OPIS KRYTERIÓW, KTÓRYMI ZAMAWIAJĄCY BĘDZIE SIĘ KIEROWAŁ PRZY WYBORZE OFERTY, WRAZ Z PODANIEM ZNACZENIA TYCH KRYTERIÓW I SPOSOBU OCENY OFERT (art. 36 ust. 1 pkt 13 Pzp)

1. Ocenie podlegać będą oferty nieodrzucone.

Przy wyborze oferty Zamawiający będzie się kierował następującymi kryteriami (Część I i II):

Kryterium	Wagi %
Cena (brutto)	60%
Skrócenie terminu realizacji	40%

- **CENA BRUTTO**

Ilość punktów za kryterium „cena brutto” ocenianej oferty będzie wyliczana według

następującego wzoru:

$$C = \frac{C_{\min}}{C_i} \times 60$$

C – ilość otrzymanych punktów za kryterium „cena brutto”

C_{\min} – najniższa cena brutto spośród ofert nieodrzuconych

C_i – cena brutto oferty badanej

- **SKRÓCENIE TERMINU REALIZACJI:**

W kryterium odnoszącym się do terminu wykonania przyznane zostaną następujące punkty: 1 pkt za skrócenie terminu, o którym mowa w rozdz. IV SIWZ, o 1 dzień roboczy (max. skrócenie do 20 dni roboczych). Wykonawca nie może zaoferować skrócenia terminu o okres przekraczający 20 dni roboczych. W takiej sytuacji Zamawiający przyzna punkty Wykonawcy w ilości odpowiadającej maksymalnemu skróceniu terminu realizacji określonego przez Zamawiającego.

$$T = \frac{T_o}{T_{\max}} \times 40$$

T – ilość otrzymanych punktów za kryterium „skrócenie terminu realizacji”

T_o – ilość punktów za skrócenie terminu realizacji oferty ocenianej

T_{\max} – ilość punktów za najkorzystniejsze skrócenie terminu realizacji

- **SUMA PUNKTÓW ZA POSZCZEGÓLNE KRYTERIA**

$$\text{Suma punktów} = C + T$$

C - ilość otrzymanych punktów za kryterium „cena brutto”

J - ilość otrzymanych punktów za kryterium „skrócenie terminu”

2. Obliczenia punktów dokonuje się z dokładnością do dwóch miejsc po przecinku
3. Za najkorzystniejszą zostanie uznana oferta, która uzyska najwyższą sumę punktów.

XVII. INFORMACJE O FORMALNOŚCIACH, JAKIE POWINNY ZOSTAĆ DOPEŁNIONE PO WYBORZE OFERTY W CELU ZAWARCIA UMOWY W SPRAWIE ZAMÓWIENIA PUBLICZNEGO (art. 36 ust. 1 pkt 14 Pzp)

1. Zamawiający wezwie Wykonawcę, którego oferta została wybrana jako najkorzystniejsza, do zawarcia umowy w miejscu i terminie wskazanym przez Zamawiającego.
2. Jeżeli Wykonawca, którego oferta została wybrana, będzie uchylał się od zawarcia umowy w terminie wskazanym w wezwaniu, Zamawiający wybierze ofertę najkorzystniejszą spośród pozostałych ofert, bez przeprowadzania ich ponownej oceny chyba, że zachodzą przesłanki do unieważnienia postępowania o udzielenie zamówienia publicznego, o których mowa w art. 93 ust. 1 Pzp.
3. Jeżeli Wykonawca, o którym mowa w ust. 1, uchyla się od zawarcia umowy, Zamawiający może zbadać, czy nie podlega wykluczeniu oraz czy spełnia warunki udziału w postępowaniu Wykonawca, który złożył ofertę najwyżej ocenioną spośród pozostałych ofert.

XVIII. WYMAGANIA DOTYCZĄCE ZABEZPIECZENIA NALEŻYTEGO WYKONANIA UMOWY (art. 36 ust. 1 pkt 15 Pzp)

Zamawiający nie wymaga wniesienia zabezpieczenia należytego wykonania umowy.

XIX. INFORMACJE DOTYCZĄCE WZORU UMOWY W SPRAWIE UDZIELENIA

ZAMÓWIENIA PUBLICZNEGO – WZÓR UMOWY (art. 36 ust. 1 pkt 16 Pzp)

Istotne dla stron postanowienia związane z realizacją niniejszego zamówienia publicznego zawiera wzór umowy (załącznik nr 6 do SIWZ).

XX. ZASADY DOKONYWANIA ZMIAN ZAWARTEJ UMOWY

Zamawiający dopuszcza dokonywanie zmian zawartej umowy na zasadach określonych w art. 144 ustawy Pzp.

XXI. SPOSÓB I TERMIN PŁATNOŚCI

Sposób i termin płatności zostały określone we wzorze umowy stanowiącym załącznik nr 6 do SIWZ.

XXII. POUCZENIE O ŚRODKACH OCHRONY PRAWNEJ PRZYSŁUGUJĄCYCH WYKONAWCY W TOKU POSTĘPOWANIA O UDZIELENIE ZAMÓWIENIA. (art. 36 ust. 1 pkt 17 Pzp)

Wykonawcy w toku postępowania o udzielenie zamówienia publicznego przysługują środki ochrony prawnej przewidziane w ustawie Pzp.

XXIII. INNE INFORMACJE DOTYCZĄCE POSTĘPOWANIA (art. 36 ust. 2 pkt 2, 3, 7, 8 Pzp)

Zamawiający nie przewiduje: zawarcia umowy ramowej, aukcji elektronicznej, zwrotu kosztów udziału w postępowaniu oraz zamówień uzupełniających.

XXIV. ZAŁĄCZNIKI DO SIWZ

1. **Załączniki nr 1.1** - wzór formularza ofertowego dla części I
2. **Załącznik nr 1.2** - wzór formularza ofertowego dla części II
3. **Załącznik nr 2.1** – opis przedmiotu zamówienia dla części I
4. **Załącznik nr 2.2** – opis przedmiotu zamówienia dla części II
5. **Załącznik nr 3** - wzór oświadczenia Wykonawcy o spełnianiu przez niego warunków udziału w postępowaniu o udzielenie zamówienia publicznego określonych w art. 22 ust. 1 pkt 2 ustawy Pzp
6. **Załączniki nr 4** - wzór oświadczenia Wykonawcy o braku podstaw do wykluczenia z postępowania o udzielenie zamówienia w okolicznościach, o których mowa w art. 24 ust. 1 oraz ust. 5 pkt 1 ustawy Pzp
7. **Załącznik nr 5** – wzór wykazu dostaw
8. **Załącznik nr 6** - wzór umowy

OFERTA
(FORMULARZ OFERTOWY)

WYKONAWCA:

Nazwa Wykonawcy:

Adres siedziby:.....

.....

Telefon/Fax:

Adres poczty elektronicznej (e-mail):

(Zamawiający wszelką korespondencję będzie przysyłał na wskazany powyżej fax i e-mail)

NIP:

ZAMAWIAJĄCY:

**INSTYTUT PAMIĘCI NARODOWEJ-
KOMISJA ŚCIGANIA ZBRODNI
PRZECIWKO NARODOWI POLSKIEMU
ul. Wołoska 7, 02-675 Warszawa**

Składamy ofertę na:

„Dostawę mebli biurowych”

Część I

Oferujemy wykonanie przedmiotu zamówienia, zgodnie z Opisem przedmiotu zamówienia i określonymi w SIWZ warunkami, z uwzględnieniem postanowień wzoru umowy, stanowiącego załącznik do SIWZ, za cenę całkowitą: `

..... zł brutto

(słownie:)

Zgodnie z poniższą tabelą:

Lp.	Przedmiot	Ilość sztuk	Cena jednostkowa brutto (zł)	Łączna wartość brutto (zł)
1	Biurko dyrektorskie z dostawką	4		
2	Kontener jezdny z piórnikiem	15		
3	Kontener z jedną szufladą i drzwiami	1		
4	Szafka biurkowa z szufladami	1		

Lp.	Przedmiot	Ilość sztuk	Cena jednostkowa brutto (zł)	Łączna wartość brutto (zł)
5	Biblioteczka z szafą	4		
6	Regał na książki sześciokomorowy (wysokość bez nóżek 2100 mm, szerokość 800 mm, głębokość 420 mm)	7		
7	Regał na książki sześciokomorowy (wysokość bez nóżek 2100 mm, szerokość 450 mm, głębokość 420 mm)	2		
8	Regał na książki pięciokomorowy	2		
9	Szafka stojąca otwarta	1		
10	Wieszak stojący drewniany	6		
11	Stół konferencyjny	6		
12	Stolik pomocniczy	15		
13	Stół dyrektorski	1		
14	Stół konferencyjny duży (wysokość 750 mm, szerokość 1200 mm, długość 2400 mm)	2		
15	Stół konferencyjny duży (wysokość 750 mm, szerokość 900 mm, długość 2400 mm)	2		
16	Stolik do jadalni	8		
17	Nadstawka na szafę mała	6		
18	Nadstawka na szafę	6		
19	Regał otwarty z szafką	1		
20	Szafka stojąca z przesuwanymi drzwiami	1		
RAZEM				

OŚWIADCZAMY, ŻE:

1. Zapoznaliśmy się ze Specyfikacją Istotnych Warunków Zamówienia i nie wnosimy do niej zastrzeżeń.
2. **Skrócenie terminu realizacji o dni roboczych (max 20 dni roboczych).**
3. Pozostajemy związani niniejszą ofertą przez 30 dni licząc od dnia, w którym upłynął termin składania ofert.
4. Podana powyżej cena brutto będzie obowiązywała w całym okresie trwania umowy i nie ulegnie zmianie.
5. Zamierzamy / nie zamierzamy (*) powierzyć wykonanie następujących części zamówienia podwykonawcom:

Poz.	Część zamówienia jaka zostanie powierzona podwykonawcom
1.	
2.	
3.	

6. Akceptujemy postanowienia zawarte we wzorze umowy stanowiącym załącznik do SIWZ i w przypadku wyboru naszej oferty zobowiązujemy się do zawarcia umowy na warunkach przedstawionych we wzorze umowy, w miejscu i terminie określonym przez Zamawiającego.
7. Jestem /nie jestem* Wykonawcą z sektora małych i średnich przedsiębiorców.
8. Wykonawca do kontaktów z Zamawiającym wyznacza:
....., tel.:
9. Wadium wniesione w pieniądzu należy zwrócić na poniższy rachunek bankowy:
.....

(*) niepotrzebne skreślić

....., dnia

.....
(podpis i pieczętka imienna przedstawiciela
Wykonawcy/Pelnomocnika)

Podpisy i pieczętka imienne osób upoważnionych do reprezentowania Wykonawcy zgodnie z zapisami w dokumencie stwierdzającym status prawny Wykonawcy (odpisy z właściwego rejestru).

OFERTA
(FORMULARZ OFERTOWY)

WYKONAWCA:

Nazwa Wykonawcy:

Adres siedziby:.....

.....

Telefon/Fax:

Adres poczty elektronicznej (e-mail):

(Zamawiający wszelką korespondencję będzie przysyłał na wskazany powyżej fax i mail)

NIP:

ZAMAWIAJĄCY:

**INSTYTUT PAMIĘCI NARODOWEJ-
KOMISJA ŚCIGANIA ZBRODNI
PRZECIWKO NARODOWI POLSKIEMU
ul. Wołoska 7, 02-675 Warszawa**

Składamy ofertę na:

„Dostawę mebli biurowych”

Część II

Oferujemy wykonanie przedmiotu zamówienia, zgodnie z Opisem przedmiotu zamówienia i określonymi w SIWZ warunkami, z uwzględnieniem postanowień wzoru umowy, stanowiącego załącznik do SIWZ, za cenę całkowitą: `

..... zł brutto

(słownie:)

Zgodnie z poniższą tabelą:

Lp.	Przedmiot	Ilość sztuk	Cena jednostkowa brutto (zł)	Łączna wartość brutto (zł)
1	Fotel gabinetowy	6		
2	Krzesełko konferencyjne	80		
3	Krzesełko obrotowe	40		
RAZEM				

OŚWIADCZAMY, ŻE:

1. Zapoznaliśmy się ze Specyfikacją Istotnych Warunków Zamówienia i nie wnosimy do niej zastrzeżeń.
2. **Skrócenie terminu realizacji o dni roboczych (max 20 dni roboczych).**
3. Pozostajemy związani niniejszą ofertą przez 30 dni licząc od dnia, w którym upłynął termin składania ofert.
4. Podana powyżej cena brutto będzie obowiązywała w całym okresie trwania umowy i nie ulegnie zmianie.
5. Zamierzamy / nie zamierzamy (*) powierzyć wykonanie następujących części zamówienia podwykonawcom:

Poz.	Część zamówienia jaka zostanie powierzona podwykonawcom
1.	
2.	
3.	

6. Akceptujemy postanowienia zawarte we wzorze umowy stanowiącym załącznik do SIWZ i w przypadku wyboru naszej oferty zobowiązujemy się do zawarcia umowy na warunkach przedstawionych we wzorze umowy, w miejscu i terminie określonym przez Zamawiającego.
7. Jestem /nie jestem* Wykonawcą z sektora małych i średnich przedsiębiorców.
8. Wykonawca do kontaktów z Zamawiającym wyznacza:

....., tel.:

9. Wadium wniesione w pieniądzu należy zwrócić na poniższy rachunek bankowy:

.....

(*) niepotrzebne skreślić

....., dnia

.....
(podpis i pieczętka imienna przedstawiciela
Wykonawcy/Pelnomocnika)

Podpisy i pieczętka imienne osób upoważnionych do reprezentowania Wykonawcy zgodnie z zapisami w dokumencie stwierdzającym status prawny Wykonawcy (odpisy z właściwego rejestru).

OPIS PRZEDMIOTU ZAMÓWIENIA

(Część I)

Lp.	Artykuł	Opis artykułu	Ilość w szt.
1.	Biuurko dyrektorskie z dostawką	<p>Biuurko: blat, nogi oraz wzmocnienie (zamontowane z tylnej krawędzi nóg) wykonane z płyty wiórowej dwustronnie laminowanej. Blat i nogi o grubości 26+2 mm, wzmocnienie 18-20 mm równe wysokości nóg. Nogi wyposażone w stopki. Kolor okleiny Calvados. Krawędzie boczne należy pokryć 2mm okleiną ABS w kolorze laminatu. Tylna krawędź i boki blatu półokrągłe, o tym samym promieniu. Rozstaw nóg 830 mm.</p> <p>Przystawka okrągła o średnicy 710mm o krawędzi styku z biurkiem 660 mm, z możliwością zamontowania z trzech stron blatu. Jedna noga chromowana.</p> <p>Wymiary biurka: szerokość 1600 mm, wysokość 750 mm, głębokość 800 mm mierzona na połowie szerokości, szerokość po krawędzi boku 660mm równa krawędzi styku z dostawką.</p> 	- 4



2. Kontener jezdny z piórnikiem



Kontener: Cztery szuflady w tym jedna zawierająca „piórnik”. Wmontowany zamek na klucz centralny. Ściany zewnętrzne, frontowa strona szuflad wykonane z płyty wiórowej dwustronnie laminowanej o grubości **18-20 mm**, górny i dolny blat o grubości **26+2 mm** o krawędziach bocznych pokrytych 2mm okleiną ABS w kolorze laminatu. Kolor okleiny Calvados. Spodnia strona w trzech większych szufladach zabezpieczona płytą hdf w kolorze białym od strony wewnętrznej. Zamontowane cztery kółka jezdne. Zamontowane uchwyty podłużne do otwierania szuflad. Wszystkie szuflady na prowadnicach rolkowych.
Wymiary: wysokość 600 mm, szerokość 450 mm, głębokość 600mm

- 15



3.	Kontener z jedną szufladą i drzwiami.	<p>Kontener: Jedna szuflada w górnej części na prowadnicy rolkowej o wysokości 15 cm. W dolnej części zamontowane drzwiczki (zawias po lewej stronie) zakrywające 2 równe komory z jedną regulowaną półką. Półka od strony frontowej powinna kończyć się na równi ze ścianami bocznymi kontenera. Ściany zewnętrzne, frontowa strona szuflady i drzwiczek oraz półka wykonane z płyty wiórowej dwustronnie laminowanej o grubości 18-20 mm, górny i dolny blat o grubości 26+2 mm o krawędziach bocznych pokrytych 2mm okleiną ABS w kolorze laminatu. Kolor okleiny Calvados. Spodnia strona w szufladzie zabezpieczona płytą hdf w kolorze białym od strony wewnętrznej. Zamontowane cztery nóżki o wysokości 25-30mm. Zamontowany uchwyt podłużny do otwierania szuflady i pionowy do otwierania drzwiczek po stronie prawej.</p> <p>Wymiary: wysokość 720 mm(bez nóżek), szerokość 500 mm, głębokość 400mm</p>	- 1
4.	Szafka biurkowa z szufladami	<p>Cztery szuflady jednakowej wysokości. Wmontowany zamek na klucz centralny. Ściany zewnętrzne, frontowa strona szuflad wykonane z płyty wiórowej dwustronnie laminowanej o grubości 18-20 mm, górny i dolny blat o grubości 26+2 mm o krawędziach bocznych pokrytych 2mm okleiną ABS w kolorze laminatu. Kolor okleiny Calvados. Spodnia strona w szufladach zabezpieczona płytą hdf w kolorze białym od strony wewnętrznej. Zamontowane cztery nóżki o wysokości 25-30mm. Zamontowane uchwyty podłużne do otwierania szuflad. Wszystkie szuflady na prowadnicach rolkowych.</p> <p>Wymiary: wysokość (bez nóżek) 720 mm, szerokość 500 mm, głębokość 700mm</p>	- 1
5.	Biblioteczka z szafą	<p>Zabudowa dzielona na 3 równe części po 700 mm. Lewa i środkowa część po pięć komór. Półka pod trzecią komorą zamontowana na stałe, pozostałe regulowane. Po lewej stronie para drzwi zakrywające trzy półki i para drzwi zakrywające dwie półki. W części środkowej cztery drzwiczki szklane. Prawa część to szafa ubraniowa z poprzecznie umieszczonym wieszakiem. Ściany zewnętrzne i wzmocnienie środkowe w połowie regału oraz półki wykonane z płyty wiórowej dwustronnie laminowanej o grubości 18-20mm. Górny i dolny blat o grubości 26+2 mm o krawędziach bocznych pokrytych 2mm okleiną ABS w kolorze laminatu. Górny blat na długości 1400mm zaokrąglony, jak na zdjęciu. Kolor okleiny Calvados. Tylne ściany zabezpieczona płytą hdf w kolorze białym od strony wewnętrznej. Osiem nóżek o wysokości 25-30mm.</p> <p>Wymiary: wysokość (bez nóżek) 1860 mm, szerokość 2100 mm, głębokość 380mm</p>	- 4

			
6.	Regał na książki sześciokomorowy	<p>Sześć komór na książki (min. 335 mm). Półka nad trzecią komorą powinna być zamontowana na stałe, pozostałe regulowane. Półki od strony frontowej powinny kończyć się na równi ze ścianami bocznymi regału. Ściany zewnętrzne i wzmocnienie środkowe w połowie regału oraz półki wykonane z płyty wiórowej dwustronnie laminowanej o grubości 18-20mm. Kolor okleiny Calvados. Tylna ściana zabezpieczona płytą hdf w kolorze białym od strony wewnętrznej. Cztery nóżki o wysokości 25-30mm. Krawędzie boczne należy pokryć 2mm okleiną ABS w kolorze laminatu. Wymiary:</p> <ol style="list-style-type: none"> 1. wysokość (bez nóżek) 2100 mm, szerokość 800 mm, głębokość 420mm 2. wysokość (bez nóżek) 2100 mm, szerokość 450 mm, głębokość 420mm 	- 7 - 2
7	Regał na książki pięciokomorowy	<p>Pięć komór na książki (min. 354 mm). Półka nad trzecią komorą powinna być zamontowana na stałe, pozostałe regulowane. Półki od strony frontowej powinny kończyć się na równi ze ścianami bocznymi regału. Ściany zewnętrzne i wzmocnienie środkowe w połowie regału oraz półki wykonane z płyty wiórowej dwustronnie laminowanej o grubości 18-20mm. Kolor okleiny Calvados. Tylna ściana zabezpieczona płytą hdf w kolorze białym od strony wewnętrznej. Cztery nóżki o wysokości 25-30mm. Krawędzie boczne należy pokryć 2mm okleiną ABS w kolorze laminatu. Wymiary: wysokość (bez nóżek) 1860 mm, szerokość 900 mm, głębokość 360mm</p>	-2
8.	Szafka stojąca otwarta	<p>Trzy komory po 320 mm. Dwie regulowane półki. Półki od strony frontowej powinny kończyć się na równi ze ścianami bocznymi regału. Ściany zewnętrzne i wzmocnienie środkowe w połowie regału oraz półki wykonane z płyty wiórowej dwustronnie laminowanej o grubości 18-20mm. Kolor okleiny Calvados. Tylna ściana zabezpieczona płytą hdf w kolorze białym od strony wewnętrznej. Cztery nóżki o wysokości 25-30mm. Krawędzie boczne należy pokryć 2mm okleiną ABS w kolorze laminatu. Wymiary: wysokość (bez nóżek) 1000 mm, szerokość 450 mm, głębokość 420mm</p>	- 1

9.	Wieszak stojący drewniany	<p>Wieszak stojący z parasolnikiem w dolnej części. Wykonany z drewna, naturalnie barwiony z ruchomą koroną z 12 uchwytyami. Kolor orzech.</p> <p>Wymiary: wysokość 1840mm, średnica podstawy i korony 500mm</p> 	- 6
10.	Stół konferencyjny	<p>Blat, nogi oraz wzmocnienie (zamontowane w środkowej części nóg) wykonane z płyty wiórowej dwustronnie laminowanej. Błat i nogi o grubości 26+2 mm i krawędziach bocznych pokrytych 2mm okleiną ABS w kolorze laminatu, wzmocnienie o grubości 18-20 mm i szerokości 200mm. Nogi oddalone od krawędzi bocznych o 200mm i wyposażone w stopki. Kolor okleiny Calvados. Wszystkie boki blatu zaokrąglone jak na zdjęciu.</p> <p>Wymiary: wysokość 750 mm, szerokość: krawędzi bocznej blatu 640mm i 920mm w środkowej części blatu, długość 1640 mm.</p> 	- 6
11.	Stolik pomocniczy	<p>Błat, nogi oraz wzmocnienie wykonane z płyty wiórowej dwustronnie laminowanej. Błat i nogi o grubości 26+2 mm i krawędziach bocznych pokrytych 2mm okleiną ABS w kolorze laminatu, wzmocnienie o grubości 18-20 mm równe wysokości nóg. Nogi wyposażone w stopki. Półka o grubości 18-20 mm umieszczona w połowie wysokości. Kolor okleiny Calvados. Wymiary: wysokość 700 mm, szerokość: 480mm, długość 1000 mm.</p>	- 15

			
12.	Stół dyrektorski	<p>Blat, nogi oraz wzmocnienie (zamontowane w środkowej części nóg) wykonane z płyty wiórowej dwustronnie laminowanej. Blat i nogi o grubości 26+2 mm i krawędziach bocznych pokrytych 2mm okleiną ABS w kolorze laminatu, wzmocnienie o grubości 18-20 mm i szerokości 200mm. Nogi oddalone od krawędzi bocznych o 200mm i wyposażone w stopki. Kolor okleiny Calvados. Wymiary: wysokość 750 mm, szerokość: 750mm, długość 1200 mm.</p>	- 1
13.	Stół konferencyjny duży	<p>Blat wykonane z płyty wiórowej trójwarstwowej dwustronnie laminowanej o grubości 26+2 mm i krawędziach bocznych pokrytych 2mm okleiną ABS w kolorze laminatu. Kolor okleiny Calvados. Blat stołu osadzony na stelażu metalowym o konstrukcji ramowej na czterech nogach metalowych. Wykonawca może zaproponować konstrukcję stołu wg własnego rozwiązania pod warunkiem, że konstrukcja stołu będzie stabilna a blat nie będzie ugiął się. Stelaż i nogi malowane proszkowo w kolorze szarym.</p> <ol style="list-style-type: none"> 1. Wymiary: wysokość 750 mm, szerokość 1200mm, długość 2400 mm. 2. Wymiary: wysokość 750 mm, szerokość 900mm, długość 2400 mm. 	- 2 - 2
14.	Stolik do jadalni	<p>Blat wykonane z płyty wiórowej dwustronnie laminowanej o grubości 26+2 mm i krawędziach bocznych pokrytych 2mm okleiną ABS w kolorze laminatu. Kolor okleiny Calvados. Blat stołu osadzony na czterech metalowych chromowanych nogach. Wymiary: wysokość 735 mm, szerokość 800mm, długość 800 mm, grubość nogi fi 50mm.</p>	- 8

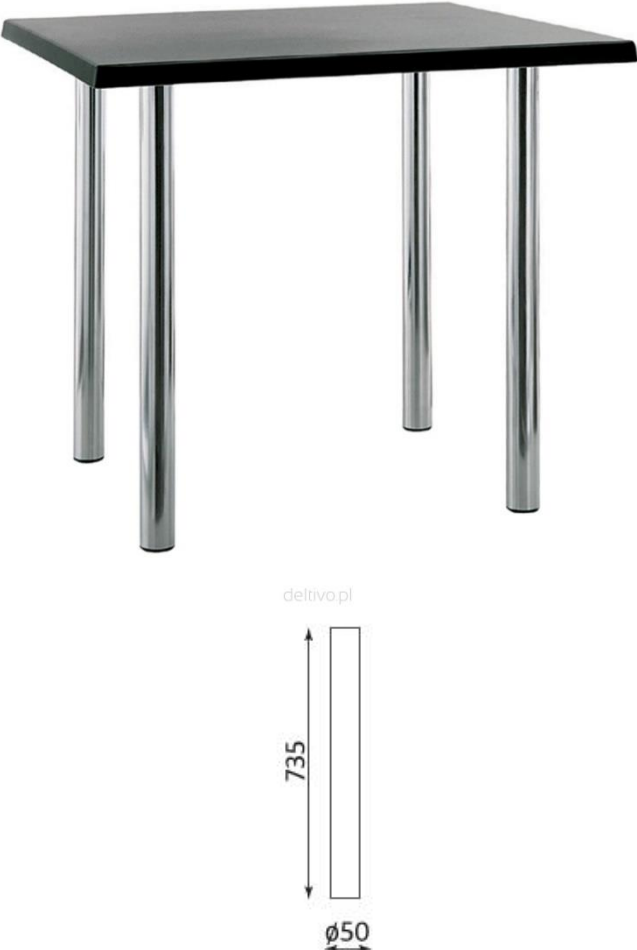
			
15.	Nadstawka na szafę małą	<p>Jedna powierzchnia (komory) segregatorowa. Ściany i drzwi z płyty wiórowej dwustronnie laminowanej o grubości 18-20mm. Kolor okleiny Calvados. Tylna ściana zabezpieczona płytą hdf w kolorze białym od strony wewnętrznej. Krawędzie boczne należy pokryć 2mm okleiną ABS w kolorze laminatu. Wmontowany zamek na klucz. Zamontowane uchwyty podłużne do otwierania drzwi.</p> <p>Wymiary: wysokość 380 mm, szerokość 900 mm, głębokość 420 mm.</p>	- 6
16.	Nadstawka na szafę	<p>Dwie powierzchnie (komory) segregatorowe. Ściany, drzwi i półka z płyty wiórowej dwustronnie laminowanej o grubości 18-20mm. Kolor okleiny Calvados. Tylna ściana zabezpieczona płytą hdf w kolorze białym od strony wewnętrznej. Wszystkie krawędzie wykończone obrzeżem w kolorze płyty. Wmontowany zamek na klucz. Zamontowane uchwyty podłużne do otwierania drzwi. Półka wewnętrzna opierana na kołkach zamontowanych na połowie wysokości.</p> <p>Wymiary: wysokość 760 mm, szerokość 900 mm, głębokość 420 mm.</p>	- 6



17. Regał otwarty z szafką

Zabudowa dzielona na 2 części. Górna część to regał otwarty dzielony na trzy komory na książki (min. 260 mm). Całkowity wymiar części górnej to 860 mm. Półka pod trzecią komorą zamontowana na stałe, pozostałe regulowane. Dolna część to szafka z drzwiczkami o wysokości 760 mm. Wmontowany zamek na klucz. Zamontowane uchwyty podłużne do otwierania drzwi. Półka wewnętrzna opierana na kołkach zamontowanych na połowie wysokości. Półki od strony frontowej powinny kończyć się na równi ze ścianami bocznymi regału. Ściany zewnętrzne i półki wykonane z płyty wiórowej dwustronnie laminowanej o grubości **18-20mm**. Kolor okleiny Calvados. Tylna ściana zabezpieczona płytą hdf w kolorze białym od strony wewnętrznej. Cztery nóżki o wysokości 25-30mm. Krawędzie boczne należy pokryć 2mm okleiną ABS w kolorze laminatu. Wymiary: wysokość (bez nóżek) 1620 mm, szerokość 800 mm, głębokość 420mm

- 1

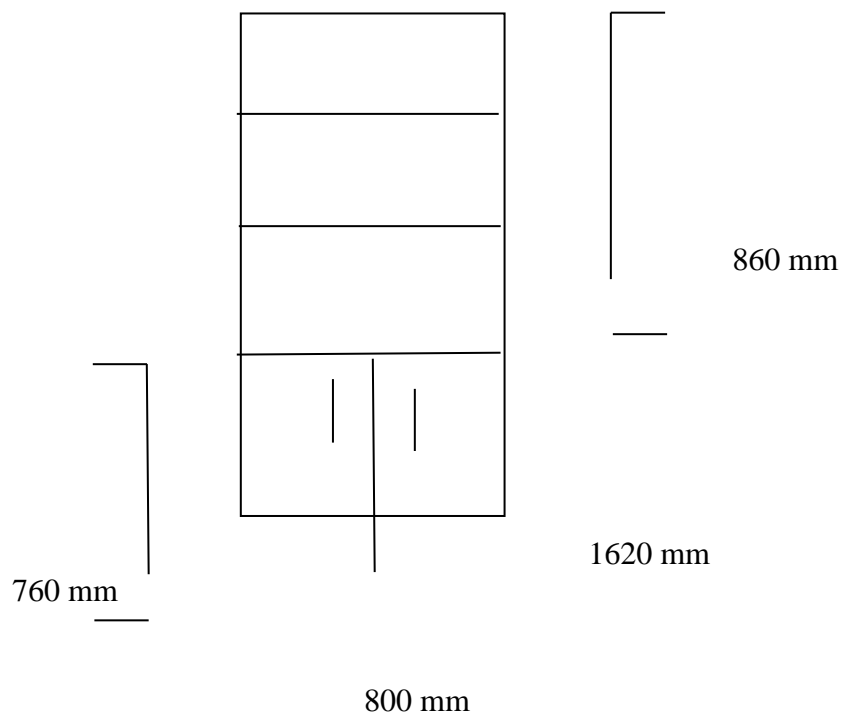

18.	Szafka stojąca z przesuwanymi drzwiami	<p>Szafka z dwoma przesuwanymi drzwiczkami na prowadnicach. Zamontowane uchwyty (na zewnętrznych krawędziach) pionowe do otwierania/przesuwania drzwi. Półka wewnętrzna zamontowanych na połowie wysokości szafki, o regulowanej wysokości.</p> <p>Ściany zewnętrzne i półki wykonane z płyty wiórowej dwustronnie laminowanej o grubości 18-20mm. Kolor okleiny Calvados. Tylna ściana zabezpieczona płytą hdf w kolorze białym od strony wewnętrznej. Cztery nóżki o wysokości 25-30mm. Krawędzie boczne należy pokryć 2mm okleiną ABS w kolorze laminatu.</p> <p>Wymiary: wysokość (bez nóżek) 720 mm, szerokość 1300 mm, głębokość 400mm</p> 	- 1

OPIS PRZEDMIOTU ZAMÓWIENIA
(Część II)

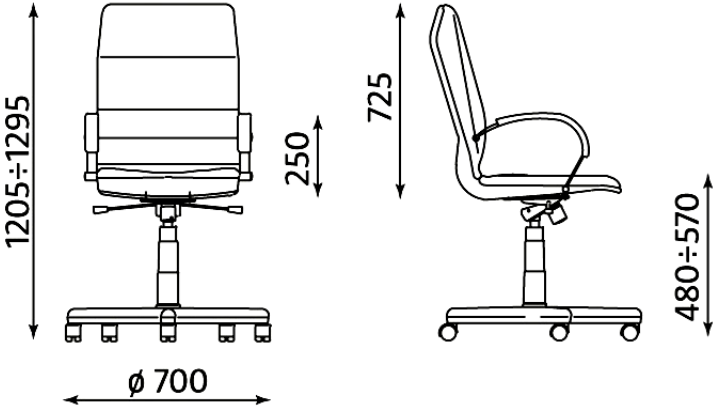
Lp.	Artykuł	<h2 style="margin: 0;">Opis artykułu</h2>	Ilość w szt.
1.	Fotel gabinetowy	<p>Fotel gabinetowy typu Linea steel chrome lub równoważny.</p> <p>Podstawowe cechy fotela:</p> <ul style="list-style-type: none"> • tapicerowane skórą licową, siedzisko tapicerowane obustronnie, kolor czarny i erce (SD-01 i SD-04), ilości w poszczególnych kolorach zostaną uzgodnione po podpisaniu umowy) • podłokietniki stalowe z miękkimi, tapicerowanymi nakładkami, • podstawa pięcioramienna z polerowanego aluminium, • mechanizm „multiblock” umożliwiający swobodne kołysanie się i blokadę siedziska i oparcia w 5 pozycjach, płynną regulację wysokości siedziska za pomocą podnośnika pneumatycznego min 90 mm, regulację siły oporu oparcia, • system Anti-Shock, który zabezpiecza przed uderzeniem oparcia w plecy użytkownika • samohamowne kółka do powierzchni dywanowej, • siedzisko o szerokości 520mm i głębokości 440mm. <div style="text-align: center;">  </div>	- 6



2. Krzesło konferencyjne

Krzesło konferencyjne typu Samba Chrome lub równoważne. Siedzisko i oparcie tapicerowane skórą licową w kolorze foteli gabinetowych (ilości w odpowiednich kolorach zostaną podane po podpisaniu umowy). Oparcia tapicerowane obustronnie. Metalowe podłokietniki z nakładkami z drewna w kolorze do uzgodnienia. Rama metalowa, chromowana.

Możliwość składania krzeseł w stosie. Minimalne wymiary poniżej.

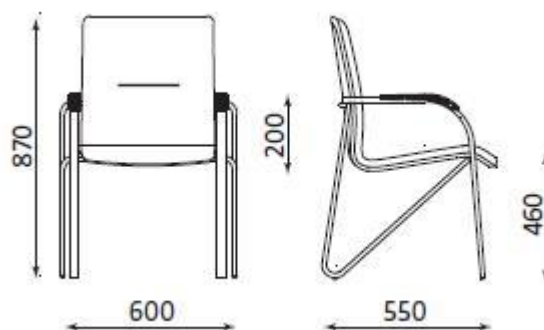

- 80

			
3.	Krzeseł obrotowe.	<p>Krzeseł obrotowe typu Futura 4 lub równoważne.</p> <ul style="list-style-type: none"> • mechanizm synchroniczny mechanizm ruchowy polegający na równoczesnym ruchu oparcia i siedziska z możliwością blokady w każdej pozycji wychylenia. Regulowana siła oporu, jaki stawia oparcie podczas wychylenia. Regulacja głębokości siedziska (odległości siedziska od oparcia), • kolor tkaniny czarny (TM01), • podłokietniki regulowane w trzech płaszczyznach: góra-dół, odległość od siedziska i kąt położenia nakładki w zakresie +/- 15 stopni, • podstawa jezdna pięcioramienna, wykonana z polerowanego aluminium, kółka do powierzchni dywanowej. • siłownik pneumatyczny o płynnej regulacji wysokości w zakresie min 90 mm, • oparcie profilowane w części lędźwiowej dodatkowo wyposażone w podpórkę o regulowanej wysokości. Siatka zapewniająca prawidłową cyrkulację powietrza i dobrze dopasowująca się do pleców użytkownika, • zagłówek regulowany góra-dół, podparcie pod głowę regulowane wokół poziomej osi. <p>Wymiary:</p>	- 40

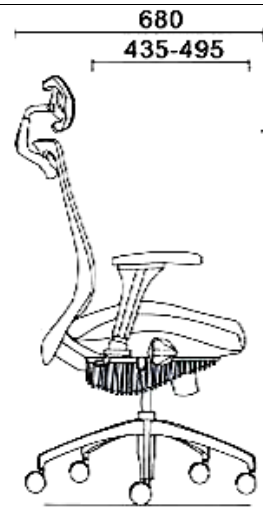

Wzór oświadczenia Wykonawcy o spełnianiu przez niego warunków określonych w art. 22 ust. 1 pkt 2 ustawy dnia 29 stycznia 2004 r. Prawo zamówień publicznych (Dz. U. z 2015 r., poz. 2164 z późn. zm.).

reprezentując Wykonawcę (nazwa Wykonawcy).....

składając ofertę w postępowaniu o udzielenie zamówienia publicznego na:

„Dostawę mebli biurowych”

w imieniu swoim i reprezentowanego przeze mnie Wykonawcy oświadczam, że:

- spełniam warunki udziału w postępowaniu określone w rozdziale VII SIWZ.

lub

- **) w celu wykazania spełniania warunków udziału w postępowaniu, określonych przez zamawiającego w rozdziale VII SIWZ polegam na zasobach następującego/ych podmiotu/ów:

.....

w następującym zakresie.....

..... dnia

.....
(podpis i pieczęć imienna przedstawiciela
Wykonawcy/Pelnomocnika)

****)** *niepotrzebne skreślić*

Wzór oświadczenia Wykonawcy o braku podstaw do wykluczenia z postępowania o udzielenie zamówienia w okolicznościach, o których mowa w art. 24 ust. 1 oraz ust. 5 pkt 1 ustawy z dnia 29 stycznia 2004 r. Prawo zamówień publicznych (Dz. U. z 2015 r., poz. 2164, z późn. zm.).

reprezentując Wykonawcę (nazwa Wykonawcy)/ oraz podmiot trzeci (nazwa Podmiotu
trzeciego)/oraz podwykonawcę (nazwa Podwykonawcy)*

.....J

składając ofertę w postępowaniu o udzielenie zamówienia publicznego na:

„Dostawę mebli biurowych”

w imieniu swoim i reprezentowanego przeze mnie Wykonawcy oświadczam, że:

brak jest podstaw do wykluczenia z postępowania o udzielenie zamówienia publicznego na podstawie okoliczności, o których mowa art. 24 ust. 1 oraz ust. 5 pkt 1 ustawy z dnia 29 stycznia 2004 r. Prawo zamówień publicznych.

..... dnia

.....
(podpis i pieczęć imienna przedstawiciela
Wykonawcy/Pełnomocnika)

**) Oświadczam, że zachodzą w stosunku do mnie podstawy wykluczenia z postępowania na podstawie art. ustawy Pzp (*podać mającą zastosowanie podstawę wykluczenia spośród wymienionych w art. 24 ust. 1 pkt 13-14, 16-20 lub art. 24 ust. 5 ustawy Pzp*). Jednocześnie oświadczam, że w związku z ww. okolicznością, na podstawie art. 24 ust. 8 ustawy Pzp podjąłem następujące środki naprawcze:

.....
*właściwe podkreślić

**niepotrzebne skreślić

..... dnia

.....
(podpis i pieczęć imienna przedstawiciela
Wykonawcy/Pełnomocnika)

WYKAZ DOSTAW

(odpowiednio dla danej części)

Lp.	Przedmiot zamówienia	Wartość zamówienia	Daty wykonania dostawy (od - do)	Nawa i adres odbiorcy dostawy (Zamawiającego)

W załączeniu dowody, że dostawy zostały wykonane lub są wykonywane należycie.

..... dnia

.....
(podpis i pieczęć imienna przedstawiciela
Wykonawcy/Pełnomocnika)

UMOWA
(wzór dla części I i II)

W dniu2017 r. w Warszawie, pomiędzy:

INSTYTUTEM PAMIĘCI NARODOWEJ – Komisją Ścigania Zbrodni przeciwko Narodowi Polskiemu z siedzibą w Warszawie, przy ul. Wołoskiej 7, zwanym dalej „Zamawiającym”, reprezentowanym przez:

.....

a,

.....

zwanym dalej „Wykonawcą”, reprezentowanym przez:

.....

została zawarta umowa o następującej treści:

§ 1
PODSTAWA ZAWARCIA UMOWY

Na podstawie przeprowadzonego postępowania o udzielenie zamówienia publicznego w trybie przetargu nieograniczonego, zgodnie z ustawą Prawo zamówień publicznych (Dz. U. z 2015 r., poz. 2164 ze zm.), Zamawiający zleca, a Wykonawca przyjmuje do realizacji przedmiot umowy określony w §2 umowy.

§ 2
PRZEDMIOT UMOWY

1. Przedmiotem umowy jest dostawa mebli biurowych zgodnie z opisem przedmiotu zamówienia stanowiącym załącznik nr 1.1 i/lub 1.2 * do umowy oraz zgodnie z formularzem ofertowym którego kopia stanowi załącznik nr 2.1/2.2* do niniejszej umowy:

1) (Część I)

2) (Część II)

2. Przedmiot zamówienia będzie dostarczony do miejsca na terenie Warszawy wskazanego przez Zamawiającego.

* *niepotrzebne skreślić*

§ 3
TERMIN REALIZACJI

1. Okres realizacji umowy –od daty podpisania umowy.

2. W celu potwierdzenia realizacji przedmiotu umowy Wykonawca zobowiązany będzie przedstawić Zamawiającemu kompletnie wypełniony i podpisany protokół odbioru.

§ 4
WYNAGRODZENIE WYKONAWCY

1. Za wykonanie przedmiotu umowy w zakresie określonym w § 2 oraz Załączniku nr 1.1 i/lub 1.2* do umowy Zamawiający zobowiązuje się zapłacić Wykonawcy wynagrodzenie w wysokości:

Część I : brutto(słownie: złotych), w tym należny podatek VAT.

Część II: brutto.....(słownie:.....złotych), w tym należny podatek VAT.

Ceny jednostkowe brutto przedmiotu umowy zostały określone w Załączniku nr 2.1 i/lub 2.2 do umowy.

2. Wynagrodzenie wymienione w ust. 1 obejmuje wszelkie koszty, jakie poniesie Wykonawca z tytułu należytej i zgodnej z niniejszą umową oraz obowiązującymi przepisami realizacji przedmiotu umowy,

w tym także koszty nie wynikające bezpośrednio z opisu przedmiotu umowy, ale możliwe do przewidzenia przez Wykonawcę przed złożeniem oferty, oraz ryzyko Wykonawcy z tytułu oszacowania wszelkich kosztów związanych z realizacją przedmiotu umowy, a także oddziaływania innych czynników mających lub mogących mieć wpływ na koszty.

3. Wykonawca zobowiązuje się, że ceny jednostkowe brutto za poszczególne produkty nie ulegną zmianie w trakcie obowiązywania niniejszej umowy.

§ 5 WARUNKI DOSTAWY

1. Wykonawca na własny koszt dostarczy meble i akcesoria niezbędne do ich montażu do lokalizacji Zamawiającego znajdujących się na terenie m. st. Warszawy.
2. Wykonawca zobowiązuje się, że przedmiot umowy będzie fabrycznie nowy, pochodzący z bieżącej produkcji i wolny od wad.
3. **Wykonawca najpóźniej w dniu podpisania umowy przedstawi Zamawiającemu do akceptacji próbnik kolorów okleiny mebli w części I /oraz kolory tapicerki krzeseł i foteli w części II*.**
4. Transport towaru jego montaż oraz wniesienie na miejsce wskazane przez upoważnionego pracownika Zamawiającego będzie realizowane przez Wykonawcę na jego koszt i ryzyko.
5. Ze strony Zamawiającego osobą uprawnioną do kontaktów z Wykonawcą jest, lub osoba przez niego upoważniona.
6. Wykonawca zobowiązuje się uzgodnić termin realizacji przedmiotu umowy z wyprzedzeniem co najmniej 2 dni roboczych.
7. Zamawiający, bez jakichkolwiek roszczeń finansowych ze strony Wykonawcy z tym związanych, może odmówić przyjęcia dostawy w wyniku następujących okoliczności:
 - 1) termin realizacji nie był z nim uprzednio uzgodniony;
 - 2) pracownicy Wykonawcy odmówią rozładunku wraz z wniesieniem przedmiotu umowy do miejsca wskazanego przez Zamawiającego i montażu.
8. Dostarczenie przedmiotu umowy będzie potwierdzone przez upoważnionego przedstawiciela Zamawiającego w protokole odbioru, wg wzoru stanowiącego Załącznik nr 3 do niniejszej umowy.

*niepotrzebne skreślić

§ 6 GWARANCJA

1. Wykonawca udziela **24 miesięcy** gwarancji na przedmiot umowy, licząc od daty podpisania protokołu odbioru.
2. Wykonawca oświadcza, iż niezależnie od uprawnień wynikających z gwarancji Zamawiającemu przysługują uprawnienia z tytułu rękojmi za wady fizyczne i prawne rzeczy na zasadach określonych w Kodeksie Cywilnym.
3. W przypadku wystąpienia w trakcie użytkowania jakiegokolwiek wady, Wykonawca zobowiązuje się do niezwłocznej jej naprawy, nie później niż w terminie 5 dni roboczych od momentu jej zgłoszenia przez Zamawiającego telefonicznie pod nr..... i faksem na numer
4. W przypadku, gdy usunięcie wady jest niemożliwe Wykonawca w terminie 5 dni roboczych dostarczy nowy element przedmiotu zamówienia lub wymieni go na nowy.

§ 7 WARUNKI PŁATNOŚCI

1. Płatność wynagrodzenia wymienionego w § 4 ust. 1 nastąpi na podstawie faktury wystawionej za przedmiot umowy faktycznie dostarczony i protokolarnie odebrany przez Zamawiającego.
2. Wykonawca dołączy do faktur oryginał podpisanego przez Zamawiającego protokołu odbioru faktycznie dostarczonego przedmiotu umowy (Załącznik nr 3 do umowy).
3. Wykonawca dostarczy fakturę do Centrali Zamawiającego w Warszawie. Faktura, do której nie będzie dołączony odpowiedni i kompletnie wypełniony i zatwierdzony przez Zamawiającego protokół odbioru

nie zostanie przez Zamawiającego zaakceptowana i będzie odesłana Wykonawcy do uzupełnienia. W takim przypadku brak zapłaty wynagrodzenia przez Zamawiającego nie będzie stanowić podstawy do naliczania odsetek ustawowych, ani nie będzie traktowany jako pozostawanie przez niego w zwłoce.

4. Płatność wynagrodzenia nastąpi przelewem w ciągu 14 dni od daty otrzymania przez Zamawiającego prawidłowo wystawionej faktury, przy czym za dzień zapłaty uważa się dzień obciążenia rachunku bankowego Zamawiającego.

§ 8 KARY UMOWNE

1. Strony ustalają odpowiedzialność za niewykonanie lub nienależyte wykonanie umowy w formie kar umownych w następujących wypadkach i wysokościach:
 - 1) Wykonawca zobowiązany jest do zapłaty kary umownej w wysokości 0,5 % wynagrodzenia umownego brutto, określonego w § 4 ust. 1, za każdy dzień opóźnienia w dostarczeniu przedmiotu umowy, stosownie dla danej części;
 - 2) Wykonawca zobowiązany jest do zapłaty kary umownej w wysokości 10 % wynagrodzenia umownego brutto, określonego w § 4 ust. 1, z tytułu odstąpienia od umowy z przyczyn za które ponosi odpowiedzialność Wykonawca, stosownie dla danej części;
 - 3) Wykonawca zobowiązany jest do zapłaty kary umownej w wysokości 0,5 % wynagrodzenia umownego brutto, określonego w § 4 ust. 1, za każdy dzień opóźnienia w wykonaniu obowiązków o których mowa w § 6 ust. 3 i 4, stosownie dla danej części.
2. Zamawiający ma prawo potrącenia wartości naliczonych Wykonawcy kar umownych z należnego Wykonawcy wynagrodzenia.
3. W sytuacji, gdy kara umowna, przewidziana w ust. 1, nie pokrywa rozmiarów szkody, Zamawiającemu przysługuje prawo żądania odszkodowania na zasadach ogólnych.

§ 9 WARUNKI ODSTĄPIENIA OD UMOWY LUB WYPOWIEDZENIA UMOWY

1. Zamawiającemu przysługuje prawo do odstąpienia od umowy w terminie 30 dni od powzięcia wiadomości o następujących okolicznościach:
 - 1) wystąpienia istotnej zmiany okoliczności powodującej, że wykonanie umowy nie leży w interesie publicznym, czego nie można było przewidzieć w chwili zawarcia umowy;
 - 2) likwidacji, złożenia wniosku o ogłoszenie upadłości, ogłoszenia upadłości lub rozwiązania przedsiębiorstwa Wykonawcy, nakazanego przez organ publiczny zajęcia majątku Wykonawcy;
 - 3) nie wykonania umowy w terminie ustalonym w § 3 ust. 1;
 - 4) wykonywania przez Wykonawcę przedmiotu umowy wadliwie i mimo upływu wyznaczonego przez Zamawiającego terminu nie dokonania zmiany przez Wykonawcę sposobu wykonania przedmiotu umowy;
 - 5) stwierdzenia istotnych wad przedmiotu umowy nie nadających się do usunięcia.
2. Zamawiającemu przysługuje prawo do wypowiedzenia umowy w trybie natychmiastowym w przypadku:
 - 1) nieuzasadnionego przerwania przez Wykonawcę wykonywania przedmiotu umowy i po bezskutecznym upływie terminu wyznaczonego przez Zamawiającego na wznowienie jego wykonania;
 - 2) wykonywania przez Wykonawcę przedmiotu umowy wadliwie lub w sposób sprzeczny z umową, po bezskutecznym upływie terminu wyznaczonego przez Zamawiającego na dokonanie przez Wykonawcę zmiany sposobu wykonywania przedmiotu umowy;
 - 3) nie usunięcia przez Wykonawcę istotnych wad przedmiotu umowy nadających się do usunięcia;
 - 4) naruszenia przez Wykonawcę warunków umowy, jeżeli naruszenie to nie zostało usunięte w terminie 7 dni od zawiadomienia o jego dokonaniu.
3. Odstąpienie lub wypowiedzenie umowy powinno nastąpić pod rygorem nieważności na piśmie

i zawierać uzasadnienie.

4. Odstąpienie lub wypowiedzenie przez Zamawiającego umowy nie stanowi podstawy roszczeń odszkodowawczych Wykonawcy wobec Zamawiającego.

§10 ZMIANY UMOWY

Zamawiający dopuszcza dokonywanie zmian zawartej umowy na zasadach określonych w art. 144 ustawy Pzp.

§11 POSTANOWIENIA KOŃCOWE

1. W sprawach nieuregulowanych niniejszą umową będą miały zastosowanie przepisy Kodeksu cywilnego oraz ustawy Prawo zamówień publicznych.
2. Ewentualne zmiany umowy wymagają formy pisemnej na drodze aneksu do umowy pod rygorem nieważności.
3. Spory powstałe pomiędzy stronami wynikłe w związku z realizacją niniejszej umowy rozstrzygane będą przez sąd powszechny właściwy dla siedziby Zamawiającego.
4. Umowę sporządza się w dwóch jednobrzmiących egzemplarzach, jeden dla Wykonawcy i jeden dla Zamawiającego.
5. Integralną część niniejszej umowy stanowią załączniki, wymienione poniżej:
 - 1) opis przedmiotu zamówienia (Załącznik nr 1.1i/lub 1.2);
 - 2) kopia formularza ofertowego Wykonawcy (Załącznik nr 2.1 i/lub 2.2);
 - 3) wzór protokołu odbioru (Załącznik nr 3).

ZAMAWIAJĄCY:

WYKONAWCA:

.....

.....

Warszawa , dnia

PROTOKÓŁ ODBIORU
(wzór)

W dniu dzisiejszym dostarczono do Instytutu Pamięci Narodowej – Komisji Ścigania Zbrodni przeciwko Narodowi Polskiemu niżej wymieniony przedmiot zamówienia:

Pozycja	Nazwa dostarczonego przedmiotu zamówienia	Ilość

Zamawiający dokonał odbioru przedmiotu zamówienia wymienionego w protokole.

UWAGI:

ZAMAWIAJĄCY

WYKONAWCA

.....

.....